

# Gid fason pou pwopriyetè salon yo pou vantilasyon

## KONTAKTE DEPATMAN DETA

Si w gen kesyon sou nouvo egzijans pou vantilasyon yo oswa sou fason pou fè biznis ou an konfòmite, tanpri kontakte Depatman Deta nan 518-474-4429. Gen plis enfòmasyon ak resous ki disponib sou sit entènèt nou an ([www.dos.ny.gov](http://www.dos.ny.gov)).

## ENTWODIKSYON



Yon nouvo règleman Depatman Deta Eta Nouyòk la te pase egzije pou tout biznis k ap bay sèvis zong yo bay vantilasyon pou kaptire ak elimine kontaminan danjere, lafimen ak patikil, lwen kliyan ak travayè yo. Estanda sa yo gouvènè tou de sistèm vantilasyon prensipal la epi mande pou itilize sistèm tiyo echapman lokal yo, ke yo rele tou vantilasyon echapman lokal, nan chak estasyon pou fè men ak pye. Estanda vantilasyon yo fè pati Kòd Mekanik Entènasyonal 2015 la ("2015 IMC").

## SOU GID SA

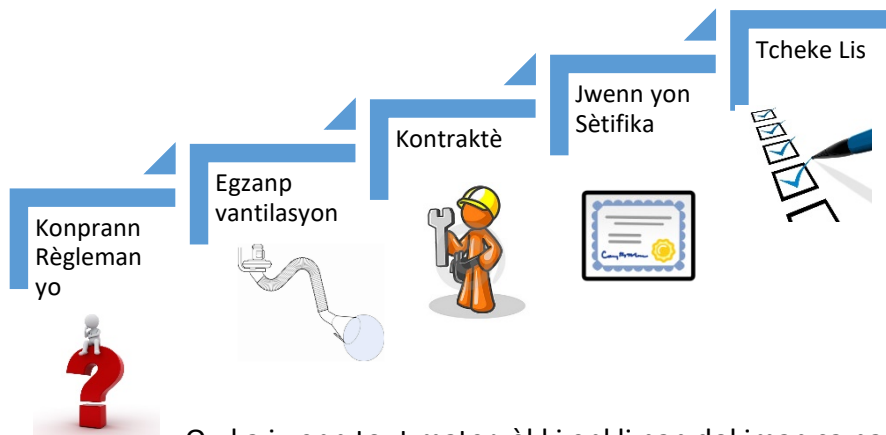

Gid sa gen ladan l enfòmasyon pou ede w asire ke salon ou an akomode. Li dekri nouvo kondisyon yo ak etap ou ka pran pou konfòme yo avèk yo. Li gen ladan l tou yon lis verifikasyon pou ede w swiv etap enpòtan nan pwosesis konfòmite a.

Ou ka jwenn tout materyèl ki enkli nan dokiman sa nan:

<https://dos.ny.gov/additional-information-nail-salons>.

## Kijan POU ....

I.	Konprann nouvo kondisyon vantilasyon yo.....	2
II.	Gade Ki Jan Konfòmite Sanble .....	4
III.	Hire a Professional to Do the Ventilation Work.....	6
IV.	Jwenn yon Sètifika Konfòmite Siyen .....	8
V.	Swiv enstriksyon etap pa etap ak yon lis verifikasyon pou pwopriyetè salon yo.....	9

## I. Konprann nouvo kondisyon vantilasyon yo

### NOUVO KONDISYON VANTILASYON YO

Yon nouvo règleman Depatman Deta Eta Nouyòk la te pase egzije pou tout biznis k ap bay sèvis klou yo bay vantilasyon pou kaptire ak elimine kontaminan danjere, lafimen ak patikil, lwen kliyan ak travayè yo. Estanda sa yo gouvènè tou de sistèm vantilasyon prensipal la epi mande pou itilize sistèm tiyo echapman



lokal yo, ke yo rele tou vantilasyon echapman lokal, nan chak estasyon pou fè men ak pedikur. Sistèm tiyo echapman lokal yo tire lè alantou men oswa pye kliyan an pandan y ap fè sèvis zong, pou asire ke travayè yo ak kliyan yo pa respire kontaminan danjere.

#### ***Règleman vantilasyon ak kòd:***

Ou ka jwenn tèks nouvo règleman vantilasyon an nan:

<https://dos.ny.gov/ventilation-regulations>.

Ou ka jwenn Kòd Mekanik Entènasyonal 2020 la nan:

<https://codes.iccsafe.org/content/NYSMC2020P1>.

Depatman an te travay ak enjenyè pwofesyonèl pou devlope yon "dokiman konsèy teknik" pou kontraktè ak pwofesyonèl konsepsyon. Dokiman konsèy teknik la bay espesifikasyon egzak ak kondisyon pou sistèm vantilasyon. Kontraktè ak pwofesyonèl konsepsyon yo ta dwe refere a dokiman konsèy teknik la pou konsepsyon yon sistèm konfòme pou salon ou a.

### KI SA NOUVO KONDISYON YO VLE DI POU BIZNIS KI DEJA EGZISTE YO

- Si ou te jwenn yon lisans Biznis Amelyorasyon Aparans **anvan** 3 oktòb 2016, **ou gen senk ane pou w respekte** nouvo kondisyon vantilasyon yo
- Yo p ap enspekte biznis ki egziste deja yo pou yo respekte nouvo estanda vantilasyon an jiska 3 oktòb 2021.
- Biznis ki egziste deja yo pral oblije jwenn ak kenbe yon sètifika konfòmite sou plas apati 3 oktòb 2021.

## KI SA NOUVO KONDISYON YO VLE DI POU NOUVO BIZNIS YO

- Si ou te resevwa yon lisans komèsyal Amelyorasyon Aparans nan oswa **aprè** 3 oktòb 2016, ou **dwe konfòme yo** ak nouvo kondisyon vantilasyon yo lè salon ou a louvri anba nouvo lisans lan
- Nouvo biznis yo pral oblije jwenn yon sètifika konfòmite anvan yo kòmanse aktivite yo epi kenbe sètifika sa sou plas.
- Depatman an pral verifye konfòmite nouvo biznis yo ak nouvo estanda vantilasyon an apati 3 oktòb 2016.
- Nouvo biznis ki pa respekte nouvo estanda pral resevwa yon Avi Vyolasyon ak konsèy nan men Ministè a sou fason pou konfòme yo ak estanda.
- ***Depatman an rekonèt ke li ka pran plizyè mwa pou fè salon ou an konfòmite ak nouvo règ yo, epi Depatman an ka travay avèk ou pou evite yon odyans.*** Nan majorite ka yo, menm si w resevwa yon avi vyolasyon, pwoblèm yo ka rezoud san penalite ak san yon odyans, lè w korije vyolasyon yo oswa lè w montre Ministè a ke w fè efò rezonab pou w respekte nouvo règ yo. Pou plis enfòmasyon sou kalite aksyon ak dokiman ou ka pote bay Depatman an pou montre ke w ap fè yon efò rezonab ak lafwa pou konfòme ak nouvo estanda a, gade dokiman nou an "Konsèy ak enfòmasyon enpòtan apre yon enspeksyon" ki disponib sou nou an. sit entènèt nan <https://dos.ny.gov/additional-information-nail-salons>

# I. Gade Ki Jan Konfòmite Sanble

## DESEN AK DESKRIPSYON ECHANTIYON ESTASYON ZONG AYERE

**Estasyon Vantilasyon Pou Fé Men**

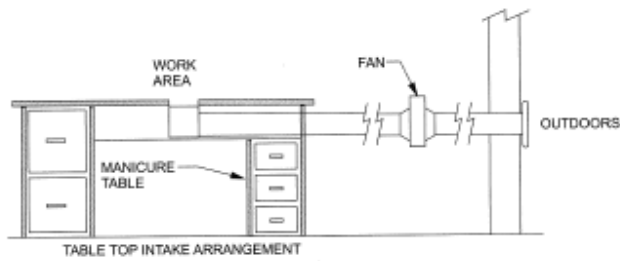

**Estasyon Vantilasyon Pou Fé Pye**

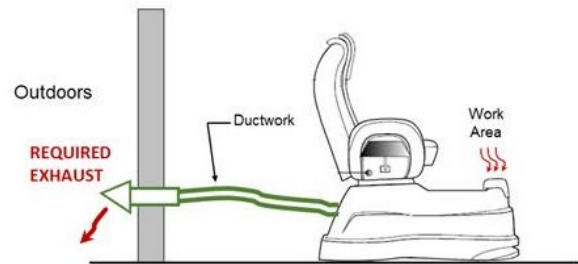

**Tab Fanatik konekte ak kanal la pou vantilasyon ki kontamine Lè deyò**

Yon tab ayere gen yon fanatik ki trase vapè chimik ak patikil nan yon kanal epi anpeche yo antre nan atmosfè chanm nan. Yon tab ayere se yon egzanp echapman lokal paske li anpeche pwodwi chimik toksik ak patikil rive nan zòn pou respire tou de travayè klou yo ak kliyan yo. Tablo ayere a dwe tou vantilasyon lè ki kontamine nan deyò salon an.

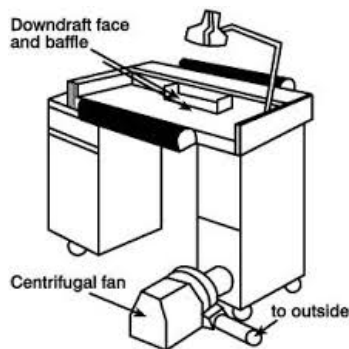

**Kouvèti echapman pou evakye kontaminan yo**

Kalite sistèm echapman lokal sa a pèmèt yo mete yon kapo mobil sou men oswa pye yon kliyan pou pran vapè chimik yo epi evakye yo deyò.



FOTO SALON AKTYÈL YO AK NOUVO SISTÈM VANTILASYON ENSTALE  
Estasyon pou fè men ak pye



## II. Hire a Professional to Do the Ventilation Work

### ANVAN OU RELE YON PWOFEZYONÈL

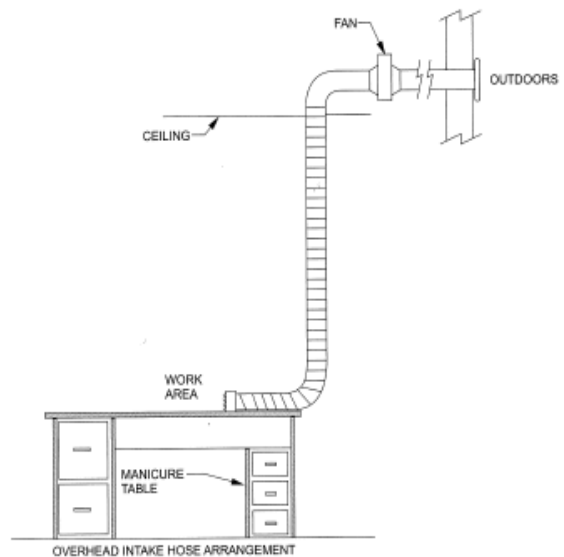
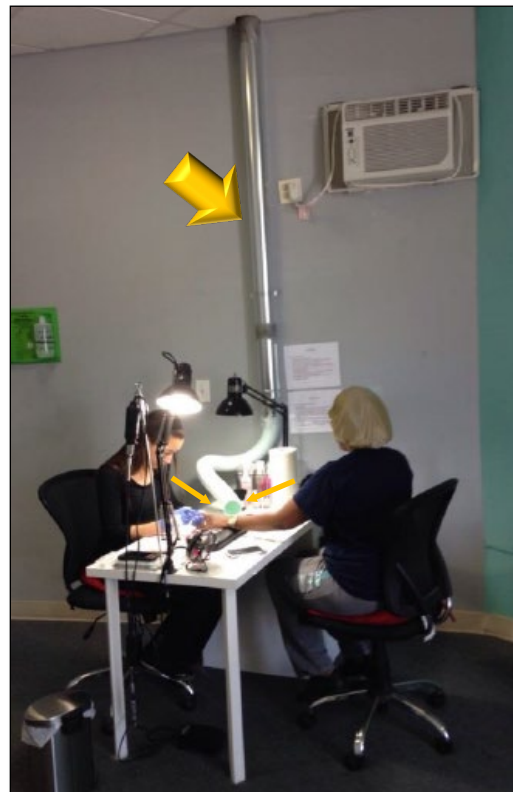
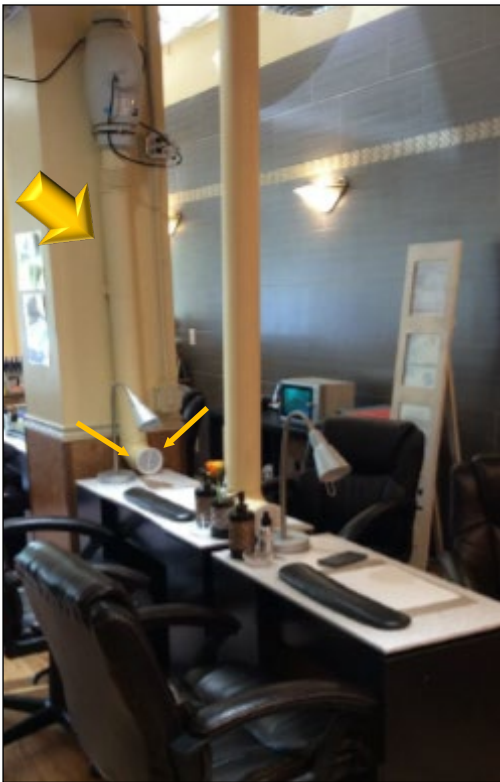
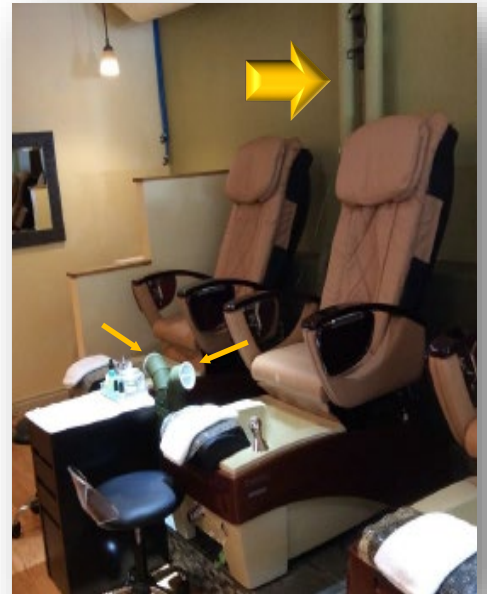
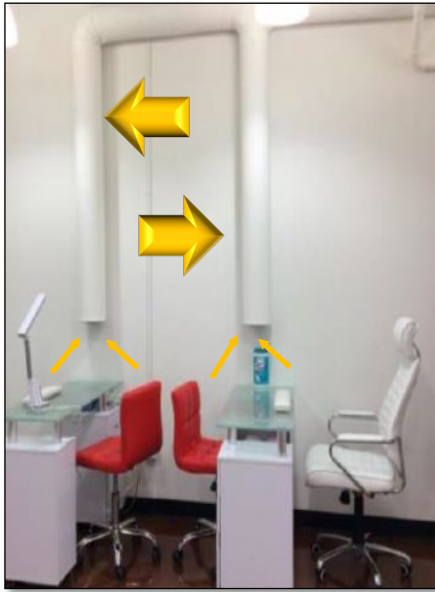
Anvan ou rele yon pwofesyonèl, ou ta dwe tcheke avèk minisipalite lokal ou a si kontraktè yo dwe gen lisans anvan yo travay nan minisipalite a.

### JWENN YON PWOFEZYONÈL POU EDE ENSTALE YON SISTÈM VANTILASYON



Enjenyè pwofesyonèl ak kontraktè mekanik ka desine, bati ak enstale sistèm vantilasyon. Enjenyè pwofesyonèl yo gen lisans Depatman Edikasyon Eta Nouyòk la.

#### Enjenyè pwofesyonèl

- Ou ka jwenn enfòmasyon sou anboche yon enjenyè pwofesyonèl nan: <https://www.op.nysed.gov/engineering>
- Ou ka verifye lisans ak enskripsyon yon enjenyè pwofesyonèl ki gen lisans Eta Nouyòk sou sit entènèt Depatman Edikasyon Eta Nouyòk la nan: <http://www.op.nysed.gov/opsearches.htm>

#### Kontraktè mekanik

- Chèche yon kontraktè mekanik ki espesyalize nan pwojè konstriksyon/renovasyon komèsyal ki enplike sistèm vantilasyon.
- Kontraktè mekanik kapab, nan kèk ka, konsepsyon sistèm vantilasyon. Si ou bezwen èd pou jwenn yon kontraktè mekanik nan zòn ou an, ka gen òganizasyon ki reprezante kontraktè ak konpayi ki konsepsyon, bati, enstale ak kenbe sistèm vantilasyon andedan kay la.
- Rezo Liv Ble Konstriksyon Komèsyal se yon resous sou entènèt pou jwenn kontraktè mekanik. Jwenn kontraktè mekanik nan Liv Ble a nan: <http://www.thebluebook.com/cl/stall2844.htm>
- Pou jwenn yon kontraktè mekanik nan zòn ou an, pale ak lòt pwopriyetè biznis (pa egzanp, restoran), zanmi, oswa lòt moun ou konnen ki gendwa te fè kèk travay. Pawòl nan bouch se souvan pi bon fason pou jwenn yon pwofesyonèl.



- Anplis de sa, ou ka fè rechèch sou paj jòn yo poukont ou oswa lè w tape youn nan mo kle yo sijere sa yo nan yon motè rechèch sou entènèt: “HVAC contractor,” “mechanical contractor,” or “near mechanical contractor.” soti lakay mwen”. Tcheke sit entènèt pou referans ak pwofesyonèl, men sèvi ak jijman ou ak pran prekosyon ak sit ki

Tou depan de kompleksite sistèm ki nesèsè pou magazen ou a, ou ka bezwen konsilte yon enjenyè mekanik.



## Enjenyè mekanik

Jeni mekanik se disiplin ki aplike prensip jeni, fizik, ak syans materyèl nan konsepsyon, analiz, fabrikasyon ak antretyen sistèm mekanik yo.

Jeni mekanik ou a ka rekòmande yon enjenyè mekanik.

## Achitèk

Yon achitèk se yon pwofesyonèl konsepsyon ki gen lisans Depatman Edikasyon Eta Nouyòk la. Si w bezwen konsèy sou chanjman nan konsepsyon aparans biznis ou a, ou ta dwe souvan konsilte yon achitèk ki gen lisans.

- Konsilte yon achitèk (si sa nesèsè oswa si kontraktè mekanik ou oswa enjenyè mekanik ou rekòmande).

## **LE W AP ANBOCHE NENPOT PWOFESYONEL**

- Entèvyou plis pase yon pwofesyonèl pou chak sèvis ki nesèsè.
- Pi bon pratik se entèvyouve omwen twa founisè sèvis pou chak sèvis ou bezwen.
- Jwenn tout estimasyon ak sitasyon alekri.
- Si yo ofri w yon pri ke w konsidere twò wo, kontakte yon lòt pwofesyonèl pou yon pi bon pri.



### **KISA POU W DI YON ENJENYE PWOFESYONEL OSWA YON KONTRAKTE MEKANIK**

Di kontraktè mekanik la ke ou se yon pwopriyetè biznis e ke règleman Eta Nouyòk la mande pou w enstale yon sistèm echapman lokal (yo rele tou yon sistèm echapman lokal) pou pran tout lafimen, lafimen, pousyè ak lòt kontaminan ki sòti nan lè nan magazen ou.

- Di kontraktè mekanik la ke w ap chèche yon sitasyon pou konsepsyon, konstwi ak enstale yon sistèm tiyo echapman lokal nan chak estasyon pou fè men ak pye nan biznis ou.

Bay kontraktè mekanik la yon kopi “Dokiman Konsèy Teknik” Depatman an ki disponib nan <http://www.dos.state.ny.us/licensing/appearance/NailSalon%20Technical%20document.%20final.pdf>

- Tanpri kenbe kopi dokiman sa epi bay mèt kay ou a, si sa aplikab, ak nenpòt kontraktè ou mande sitasyon pou konsepsyon, enstalasyon ak reparasyon sistèm vantilasyon an.)
- Mandè si kontraktè w la gen eksperyans ak sistèm vantilasyon pou lòt kalite biznis ki bezwen yon “sistèm echapman lokal” (yo rele tou “ventilasyon echapman lokal”)
- Mandè si kontraktè w la gen tout lisans ki nesèsè yo epi li byen anrejistre nan <http://www.op.nysed.gov/opsearches.htm>.
- Mandè kontraktè w la prè responsablite ak asirans konpansasyon travayè.
- Depans yo pral varye selon anpil faktè, tankou: laj batiman ou a, kote ak gwo atelye w la, ak laj sistèm vantilasyon ou yo ki egziste deja. Sistèm kaptire sous espesifik yo ka varye ant \$500 ak \$1,500 pou chak estasyon. Gwo amelyorasyon sistèm vantilasyon ka koute siyifikativman plis.

- Toujou mande yon kontra ekri ak detaye ak estimasyon. Li pral pwoteje ou epi ede asire ke ou menm ak kontraktè a konprann dimansyon ak pri pwojè a.
- Mande pwofesyonèl ki chwazi a pou l ba w yon kopi pèmi konstriksyon pou pwojè w la, si yo mande yon pèmi.

### III. Jwenn yon Sètifika Konfòmite Siyen

Règleman vantilasyon mande pou konpayi yo jwenn yon sètifikasyon ki siyen pa enstalatè sistèm vantilasyon an, manifakti, oswa pwofesyonèl konsepsyon ki gen lisans ke sistèm vantilasyon enstale a satisfè nouvo kondisyon legal yo. Ou ka jwenn yon fòm Sètifika Konfòmite vid pou bay pwofesyonèl ou sou sit entènèt nou an isit la: <https://dos.ny.gov/additional-information-nail-salons>. Ou dwe kenbe yon sètifika konfòmite sou sit la tout tan.

### ECHANTIYON SÈTIFIKA KONFÒMITE



**NEW YORK**  
STATE OF  
OPPORTUNITY

**Division of  
Licensing Services**

New York State  
Department of State  
Division of Licensing Services  
P.O. Box 22001  
Albany, NY 12201-2001  
Customer Service: (518) 474-4429  
www.dos.ny.gov

---

**Ventilation Certification**

---

\*\*This certification is required for salons which offer Nail Specialty Services on the premises\*\*

The following must be completed by an authorized installer, manufacturer or design professional:

Name of Person Completing this Certification: \_\_\_\_\_

Business Name: \_\_\_\_\_

Business Address: \_\_\_\_\_

License Number (if applicable): \_\_\_\_\_ Telephone Number: \_\_\_\_\_

I am:  an authorized installer;  a manufacturer;  a registered architect or professional engineer

Salon Name: \_\_\_\_\_

Salon Address: \_\_\_\_\_

Salon Owner's Name: \_\_\_\_\_

Salon Square Footage: \_\_\_\_\_ Salon UID # (if applicable): \_\_\_\_\_

Date of Inspection: \_\_\_\_\_ Date of Certification: \_\_\_\_\_

As required by Section 160.16 of Part 160 of Title 19 of the New York Codes, Rules and Regulations, I hereby certify that the salon's ventilation system meets the following requirements:

- Has the capacity to exhaust from the nail salon at a rate of not less than the greater of (1) the ventilation standards for nail salons as set forth at Sections 401 and 403 of the 2015 IMC or (2) 30 cubic feet per minute for each nail station in the nail salon.
- Has the capacity to supply outdoor airflow at a rate of not less than the greater of (a) the ventilation standards for nail salons as set forth at Sections 401 and 403 of the 2015 IMC or (b) 30 cubic feet per minute.
- Is designed and constructed to capture all chemical vapors, fumes, dust and other air contaminants at their source and to exhaust such contaminants to the outdoor atmosphere.
- Exhausts all exhaust air from the nail salon (including but not limited to all chemical vapors and fumes, dust, and other air contaminants and odors generated by or resulting from nail specialty services) to the outdoor atmosphere in such a manner that such exhaust air shall not be recirculated into the nail salon or into any other space in the building, or transferred to any other space in the building.

I hereby certify under the penalties of perjury that the above information is true and accurate.

Design Professional Stamp (if Applicable)

\_\_\_\_\_  
Signature of Person Providing Certification

DOB-2066 (Rev. 08/15)
Page 1 of 1



III. Swiv enstriksyon etap pa etap ak yon lis verifikasyon pou pwopriyetè salon yo



## Lis verifikasyon etap pa etap pou pwopriyetè salon an

### VENTILATION COMPLIANCE CHECKLIST

**ANVAN OU KÒMANSE PWOJÈ OU A, ASIRE W KE OU:**

- Revize kontra lwaye w la epi konsilte pwopriyetè w la pou kondisyon ki pral dirije pwojè konstriksyon ak renovasyon sou pwopriyete a. Konsilte yon avoka si w bezwen èd pou revize kontra lwaye w la.
- Gade foto ak deskripsyon estasyon klou vantilasyon ki soti nan salon ki konfòm ak kòd.
- Jwenn yon kontraktè mekanik, enjenyè mekanik oswa achitèk.
- Bay yon kopi "dokiman spesifikasyon teknik" DOS la bay kontraktè mekanik ou, enjenyè mekanik ak/oswa achitèk ou pou yo konprann sa règleman yo genyen.
- Entèvyou ak konsiltasyon ak plis pase yon pwofesyonèl pou chak sèvis ki nesesè. Konsilte plizyè pwofesyonèl ak konpare quotes diferan pral pèmèt ou chwazi pwofesyonèl ki pi bon pou bezwen ou yo.
- Chèche yon kontraktè ki byen kominike epi ki pare pou reponn tout kesyon ou yo.
- Asire w ke pwofesyonèl ou a gen eksperyans ak sistèm vantilasyon ki mande pou yon "sistèm echapman lokal" (yo rele tou "ventilasyon echapman lokal").
- Asire w ke pwofesyonèl ou gen lisans, si sa nesesè.
- Aprè w fin chwazi pwofesyonèl ou a, mande pwofesyonèl ou pou l ba w:
  - o Yon kontra ekri ak detaye ak estimasyon.
  - o Yon kopi asirans responsablite pwofesyonèl ak kontra asirans konpansasyon travayè yo.
  - o Pèmi konstriksyon ak plan, si sa nesesè.